



HOPETECH.COM

*hope*

## CAUTION: READ THIS BEFORE INSTALLING YOUR STEM!

Riding bicycles can be dangerous. These instructions should be read thoroughly before installation. Failure to follow these instructions before installing and using Hope Technology components can result in severe injury or death.

### BOX CONTENTS

- Stem • 4 x M5x20 Bolts • 2 x M5x16 Bolts

### TOOLS REQUIRED

- 4mm Hex • Torque Wrench

### PRODUCT SPECIFICATIONS

Depending on Stem model:

- Handlebar clamp diameter:  $\varnothing 31.8\text{mm}$  -  $\varnothing 35\text{mm}$
- Length: 32mm - 35mm - 40mm - 50mm
- Rise:  $0^\circ$
- Fork steerer tube:  $\varnothing 1\frac{1}{8}$ " ( $\varnothing 28.6\text{mm}$ ) **ONLY**

### HOPE WARRANTY

All Hope Technology components are covered for two years from original date of purchase against manufacturer defects in material and workmanship. Proof of purchase is required. Product must be returned to the original retailer to process any warranty claim. This warranty does not cover any damage caused through mis-use or failing to comply by the recommendations given in this manual. This warranty does not affect your statutory rights.



### PRELIMINARY CHECKS

**001\_**Ensure that the steerer tube is cut cleanly and level and is free of any burrs (inside and outside). The stem should sit, once installed on the top of all headset parts and spacers, so that the steerer tube is approximately **2 to 3mm below** the top of the stem. This is equivalent to 37-38mm of clear space on the steerer tube above all headset parts and spacers [See Fig A and B].

**002\_**Ensure the steerer tube and handlebar clamp areas are both clean and dry (**NO GREASE!**)

**003\_**It is also advisable to remove all bolts from the stem and apply a small amount of grease to the threads and under the bolt head. If you are fitting Ti bolts, it is preferable to use copper slip grease or Ti-Prep to avoid seizing.

Fig\_A

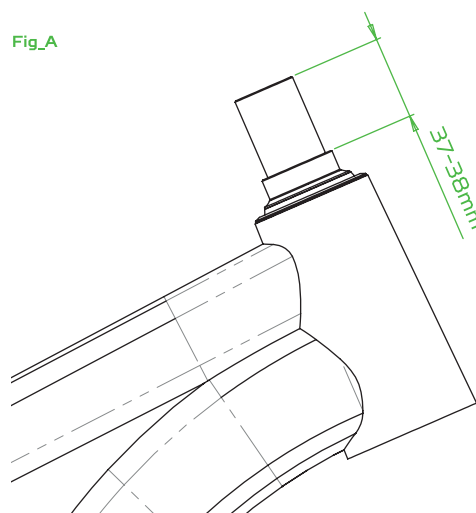

## INSTALLATION

**001\_**If not already done, undo or remove the steerer tube bolts to allow the stem to slide freely onto the tube, also remove both front clamps. Making sure the stem etching is facing up, slide the stem onto the steerer tube and push down until it touches the spacers or top of headset.

**002\_**Install the top cap and compression bolt of the head doctor (Or other adjustment device) as per manufacturer's specifications (Typically preload the headset bearings until all play is removed but rotation is still smooth). **See Fig B.**

Fig\_B

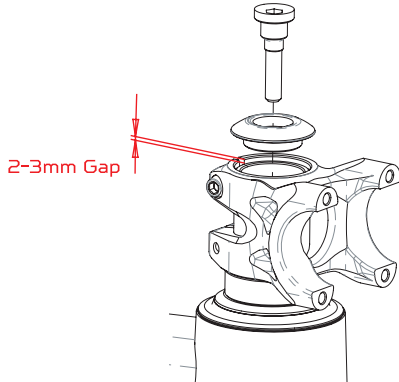

**003\_**Re install the two greased steerer tube clamp bolts and slightly tighten them. When you are happy with the stem orientation (Making sure the stem is in line with the front wheel!), tighten the steerer tube bolts to **5N.m**, alternating between the two bolts to ensure even clamping until torque setting is achieved. **See Fig C.**

**NOTE:** To help to align the stem, the bars could be put in place and slightly tightened at this stage.

Fig\_C

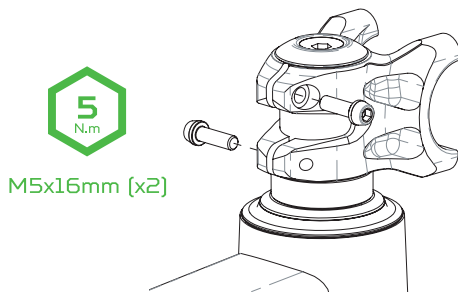

**004\_**Install the handlebar and position the two handlebar clamps. First, install the two top clamp bolts (previously greased) and slightly tighten them. When you are satisfied with the handlebar position, tighten the two top clamp bolts to **5N.m**. Alternate between the two bolts when tightening until torque setting is achieved. **See Fig D.**

**NOTE:** There should be an assembly gap at the bottom of the plate. **See Fig E.**

Fig\_D

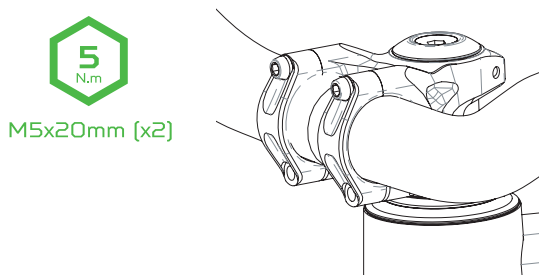

Fig\_E

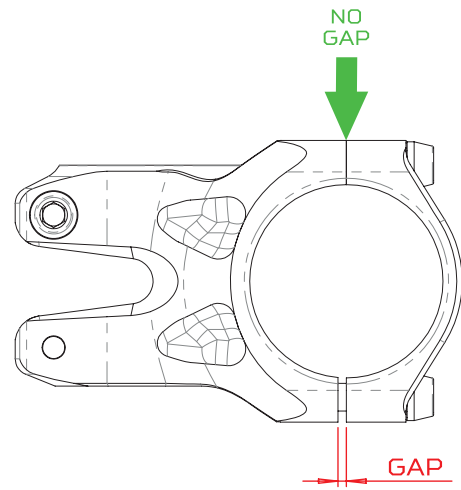

**005\_**Install the two bottom clamp bolts and tighten them alternately to **5N.m**. **See Fig F.**

**NOTE:** All custom Stainless Steel bolts used in the stem are 6.8 grade. **DO NOT** substitute them for lower strength bolts. You can use one of Hope's **Ti bolt upgrade kits**. Ti bolts are Ti 6Al 4V and custom made for Hope stems.

**DO NOT** use any lower strength bolts.

**DO NOT** use shorter bolt length than the one specified here. **FULL THREAD** engagement is required.

Fig\_F

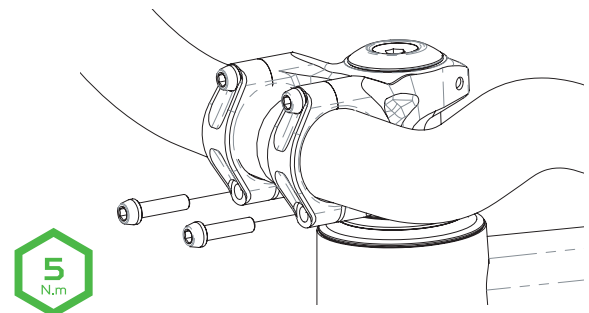

M5x20mm (x2)

## MAINTENANCE

- Periodically check the hardware for tightness. Be careful not to **over tighten** the bolts!
- Periodically regrease hardware using appropriate grease.
- Regularly inspect all parts of the stem for any sign of damage, especially after any **BIG CRASH!**

### NOTES:

INST047\_EN: Instruction - TR Stem - V1



HOPETECH.COM

**hope**

## **ATTENTION: LIRE IMPÉRATIVEMENT AVANT D'INSTALLER VOTRE POTENCE!**

La pratique du cyclisme peut être dangereuse. Cette notice doit être entièrement lue avant l'installation du produit. Le fait d'ignorer la notice et conseils de montage peut entraîner des blessures graves ou même fatales.

### CONTENU DE LA BOÎTE

- Potence · 4 vis M5x20 · 2 vis M5x16

### OUTILLAGE NÉCESSAIRE

- Clef Allen ou embout 4mm · Clef dynamométrique

### SPÉCIFICATIONS DU PRODUIT

En fonction du modèle de potence:

- Diamètre de bride du cintre: Ø31.8mm - Ø35mm
- Longueur: 32mm - 35mm - 40mm - 50mm
- Angle: 0°
- Diamètre du tube de direction: Ø1 1/8" (Ø28.6mm)

### GARANTIE HOPE

Tous les produits Hope Technology sont garantis 2 ans à partir de la date d'achat contre les vices de fabrication. Une facture d'achat sera demandée. Tout produit défectueux peut être retourné à son lieu d'achat ou à Hope. Un bon de retour devra être joint, il est téléchargeable dans la rubrique "tech support" de notre site internet. La garantie ne couvre pas les conséquences d'une usure normale du produit, du non-respect de la notice d'utilisation ou des instructions de montage, d'une utilisation non conforme du produit, d'une chute, d'une modification quelconque du produit. Cette garantie n'affecte pas vos droits légaux.

**hope** | 

### VÉRIFICATIONS PRÉLIMINAIRES

**001** Assurez-vous que le pivot soit coupé proprement, de niveau et débarrassé de bavures (à l'intérieur et à l'extérieur). Une fois installé au-dessus de tous les éléments du jeu de direction et des éventuelles entretoises, la partie supérieure du pivot de direction doit se situer de 2 à 3mm au-dessous de la partie supérieure de la potence (jeu de compression). Ceci correspond à une partie exposée du tube de direction de 37 à 38mm au-dessus du jeu de direction et entretoises. **Voir Figures A et B.**

**002** Assurez-vous que le pivot de direction est sec et propre, pas de graisse !

**003** Retirez toutes les vis de la potence et appliquez une petite quantité de graisse sur les filetages et sous la tête de la vis. Si vous utilisez un kit de visserie titane, il est préférable d'utiliser de la graisse au cuivre (type anti-seize, Ti-Prep)

Fig\_A

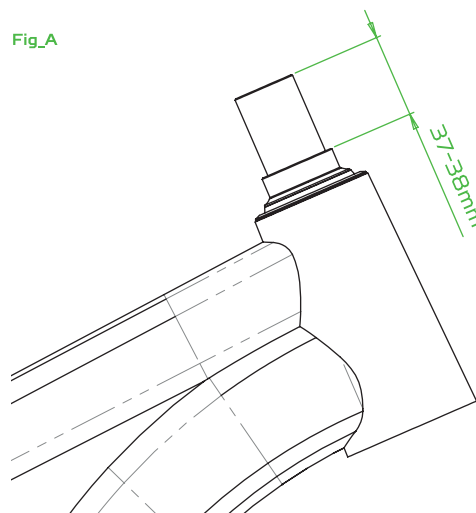

# INSTALLATION

**001\_**Assurez-vous que l'inscription laser pointe vers le haut, glissez la potence sur le pivot de fourche jusqu'à ce qu'elle rentre en contact avec le support. Les vis de serrage du pivot de direction doivent être dévissées ou retirées pour permettre à la potence de glisser facilement.

**002\_**Installez le bouchon de potence et sa vis de compression et réglez la précharge du jeu de direction en suivant les indications du fabricant. Habituellement jusqu'à élimination du jeu mais en gardant une rotation en douceur. **Voir Figure B.**

Fig\_B

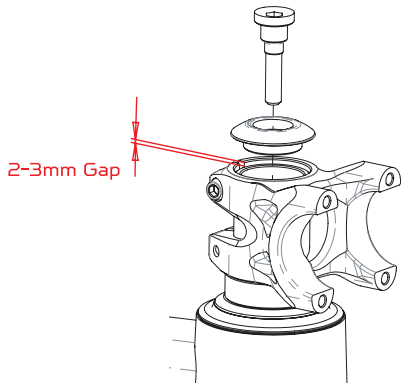

**003\_**Réinstallez les 2 vis de serrage du pivot de direction (graissées) et serrez-les légèrement. Lorsque vous êtes satisfait de l'orientation de la potence (en ligne avec la roue avant !), serrez les 2 vis de serrages au couple de serrage recommandé de **5N.m**. Alternez entre les deux vis jusqu'à obtention du couple désiré. **Voir Figure C.**

**NOTE:** Le cintre peut être mis en position pour faciliter l'alignement de la potence.

Fig\_C

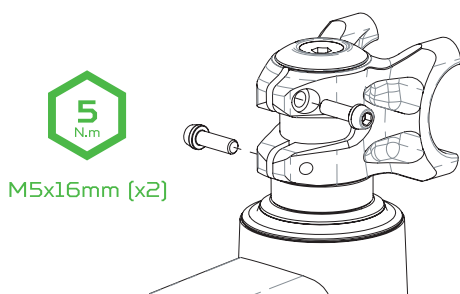

**004\_**Positionnez le cintre et les 2 brides de serrage, insérez d'abord les 2 vis de serrage supérieures (préalablement graissées) et serrez-les légèrement. Lorsque vous êtes satisfait de l'inclinaison de votre cintre, serrez les 2 vis au couple de serrage recommandé de **5N.m**. Serrez les vis alternativement jusqu'à obtention du couple désiré. **Voir Figure D.**

Vérifiez qu'il existe bien un espace entre la partie inférieure de la bride du cintre et la potence. **Voir Figure E.**

Fig\_D

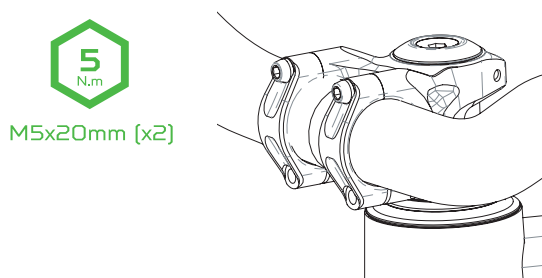

Fig\_E

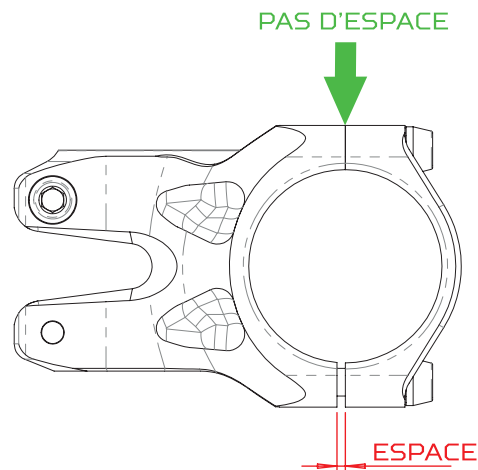

**005\_**Installez les 2 vis de serrage inférieures et serrez les alternativement au couple de serrage de **5N.m**. **Voir Figure F.**

**NOTE:** Les potences Hope utilisent de la visserie Inox classe 6.8. **Ne pas** les remplacer par de la visserie de qualité inférieure..

Vous pouvez utiliser la visserie titane Hope vendue en option. Il s'agit de vis de qualité Ti 6Al-4V, **ne pas** utiliser de vis de qualité inférieure.

**Ne pas** utiliser de vis plus courtes. La totalité du filetage doit être en prise.

Fig\_F

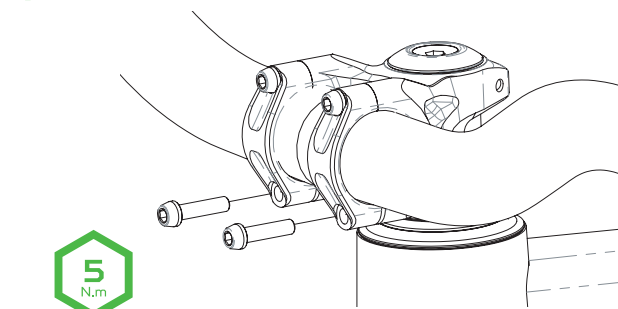

M5x20mm (x2)

## ENTRETIEN

- Vérifiez régulièrement le bon serrage de la visserie. Prenez cependant garde à ne pas serrez au-delà du couple recommandé !
- Il est conseillé de graisser de temps en temps l'ensemble des vis de fixation.
- Effectuez périodiquement une inspection visuelle de l'ensemble des éléments la potence en recherchant toutes traces suspectes d'endommagement ou de fissures [particulièrement après une grosse chute].

### NOTES:



INST047\_FR: Instruction - TR Stem - V1